

Prestige

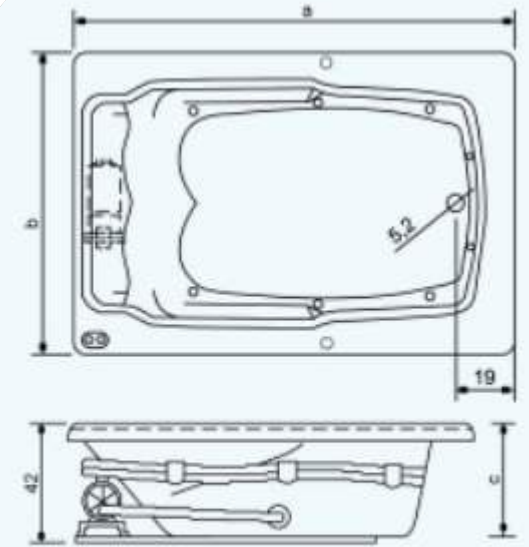

METALAMERICA S.A.
TINAS - HIDROMASAJES



a	b	c	Nº jets
1770	1220	460	8

DESCRIPCION

- ❖ TINA de Hidromasaje Modelo **PRESTIGE Metacrilato**
- ❖ Opción de lado de comando
 - Derecho
 - Izquierdo
- ❖ Medidas
 - 177x122

❖ ACCESORIOS DE SERIE

- 8 jets, dirigibles, caudal regulable
- Motor 1,20 HP
 - Insonoro (silentbloks)
 - Protección térmica
 - Toma de tierra (seguridad)
- Comando
 - On/off
 - Regulador de salida de aire
 - Ambos cromados
- Succión de metal cromado
- Desagüe y rebalse estándar
- Origen Francés

❖ ACCESORIOS OPCIONALES

- Apoya cabeza
- Autollenado (llenado por los jets)
- Desagüe automático con autollenado
- Desagüe automático cromado
- Asas Cromadas
- Aromaterapia
- Cromoterapia
- Blower
- Mantenedor de T°

❖ CARACTERISTICAS

- ❖ Origen Acrílico, Mexicano
 - ❖ 3mm espesor acrílico
 - ❖ 5mm espesor producto terminado
 - ❖ Acrílico de calidad sanitaria
- ❖ Garantía 5 años casco
- ❖ 1 año accesorios
- ❖ Producto fabricado en Chile
- ❖ Estrictos controles de calidad
 - ❖ Eléctrico
 - ❖ Hidráulico
 - ❖ Termo físico
- ❖ Embalaje, caja de cartón optima optima y protegido por aislapol